

SEMPRE

PROJETOS E FERRAMENTARIA

Projetos
Usinagem
Engenharia
Ferramentaria

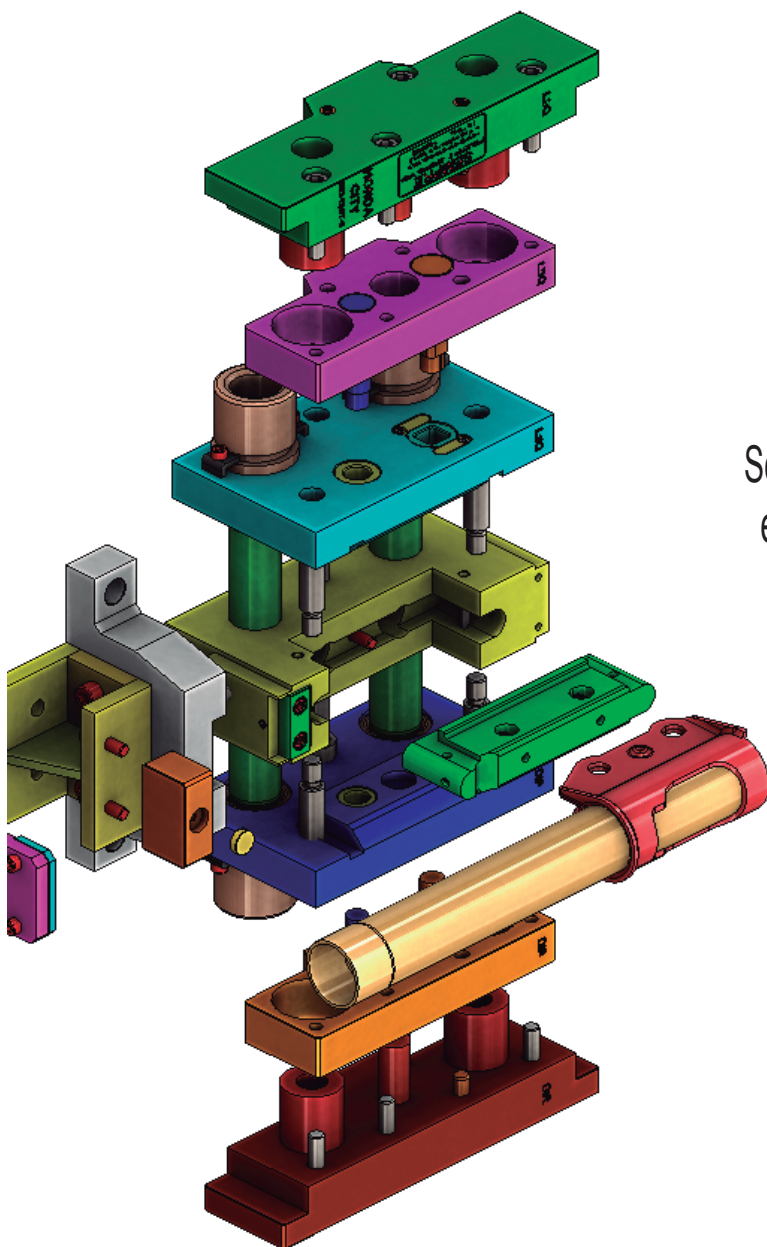

Somos uma empresa especializada em prestação de serviços de projetos e ferramentaria, transformando idéias em desenvolvimento gerando projetos e construção com qualidade.



A Empresa

Somos uma empresa especializada em prestação de serviços de projetos e fermentaria. Na área de fermentaria trabalhamos com fabricação de: dispositivos de montagem, verificação dimensional, solda; platinas de montagem e balanceamento; estampos de corte e dobra; ferramenta para forjar e construção de moldes para injeção plástica. Na área de projetos criamos e desenvolvemos novas ferramentas, gerando dispositivos, moldes e máquinas especiais. Com mais de 9 anos de experiência a **Sempre** possui hoje uma área de 1000m² dos quais 700m² são dedicados a planta fabril. Em constante busca por aperfeiçoamento, estamos certos de poder oferecer a solução ideal as necessidades dos nossos clientes

Máquinas

Centro de Usinagem Vertical HAAS
Modelo Super Mini Mill



Cap. da Mesa 914 x 305 mm
Curso Longit. 406 mm
Curso Vert. 304 mm
Curso Transv. 254 mm

Retífica Cilíndrica Ferdimat
Modelo CA51M



Diâm. Retificável Ø 250 mm
Comp. Retificável 500 mm
Diâmetro do Rebolo 304 mm

Eletroerosão a fio 5 eixos
ROBOCUT α11C - HI-SPEED

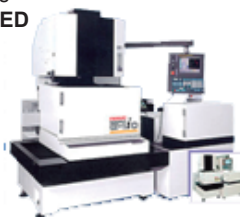

Cap. da Mesa 820 x 820 mm
Curso Longit. 550 mm
Curso Vert. 310 mm
Curso Transv. 370 mm

Retífica Plana Ferdimat
Modelo TA63A



Larg. Retificável 300 mm
Comp. Retificável 220 mm
Alt. Retificável 200 mm

Centro de Usinagem Vertical HAAS
Modelo VF-4



Cap. da Mesa 1425 x 513 mm
Curso Longit. 1325 mm
Curso Vert. 510 mm
Curso Transv. 510 mm

Máquina de Medição Mitutoyo Tridimensional
Modelo B251



Área livre da mesa 2040x1230mm
Drive speed (3D) 520mm/seg

Centro de Usinagem Vertical VEKER
Modelo VK-4900



Cap. da Mesa 2850 x 762 mm
Curso Longit. 2500 mm
Curso Vert. 850 mm
Curso Transv. 840 mm

Máquina de Medição Óptica
Modelo VMS-2515F



Área da mesa 450x280 mm
Curso eixo X 250 mm
Curso eixo Y 150 mm
Curso eixo Z 150 mm
Cap. de aumento 30 a 190x

Retífica Plana Ferdimat
Modelo TA63A



Cap. da Mesa 640 x 375 mm
Comp. Retificável 600 mm
Larg. Retificável 400 mm
Alt. Máx. Retificável 270 mm

Compressor de Ar Parafuso
ATLAS COPCO
Modelo GX7FF



Potência 7,5Kw - 10HP
P. Max 9,8Bar - 142 Psi

Projetos e Construções

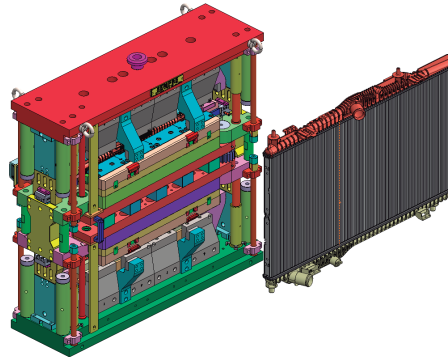
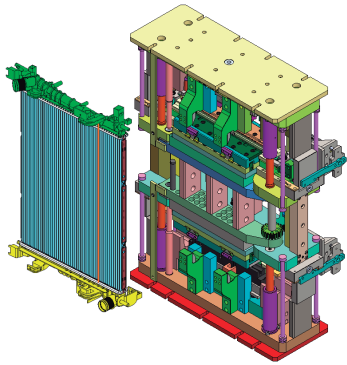

Ferramentas de cravação de radiadores

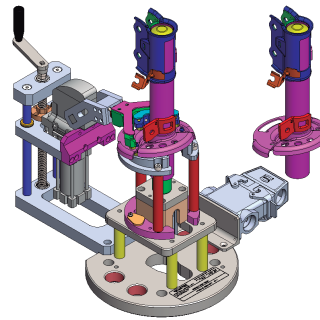
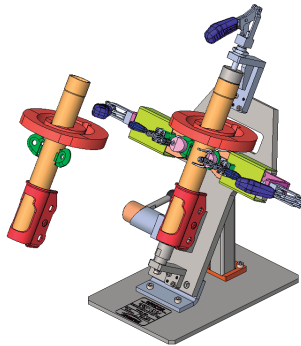
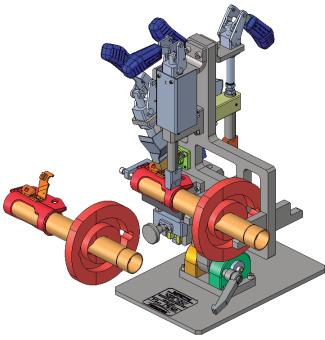

Dispositivos de Solda Manual e Automatico

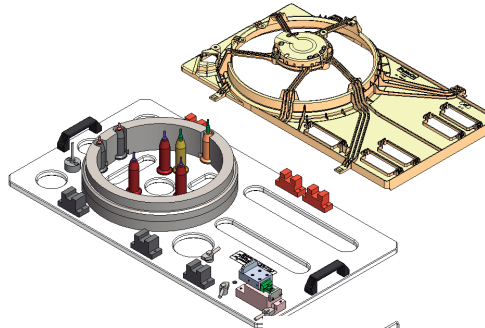
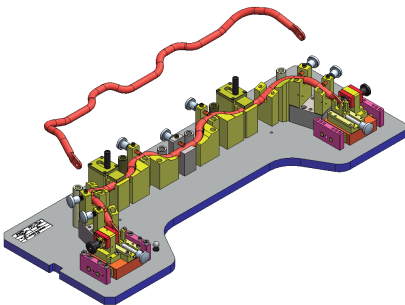

Dispositivos de controle dimensional

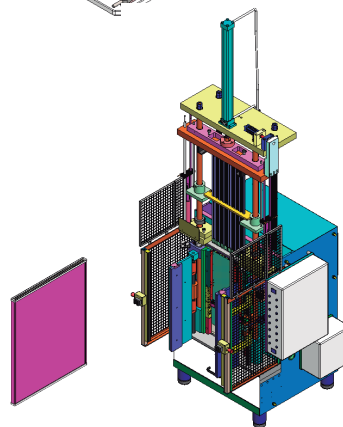
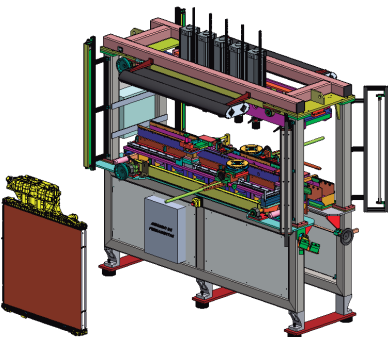

Máquinas Especiais

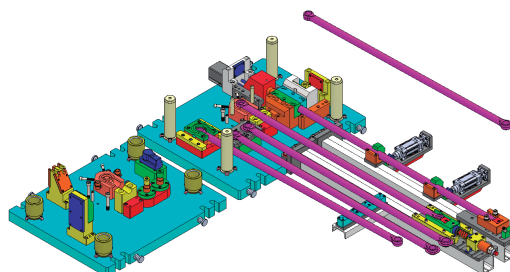
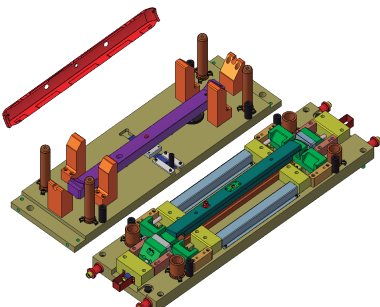

Estampos e Ferramentas de Forjar

Pincipais Clientes

A Sempre tem satisfação em atender seus clientes, proporcionando total qualidade e garantindo o atendimento de seus prazos e necessidades, através de custos competitivos, assegurando assim o sucesso na implementação dos projetos e das tecnologias necessárias, pertinentes a cada segmento. Hoje atendemos os segmentos industrial, automobilístico, linha branca e telecomunicações.



MOTOROLA



Empresa: SEMPRE PROJETOS E FERRAMENTARIA
Endereço: Rua Lavoisier Neger Segurado, 32
Bairro: Jardim do lago **Cidade:** Campinas
Estado: São Paulo **Pais:** Brasil **CEP:** 13050-015

Telefone: +55 19 3201-2580 / +55 19 3201-2579
E-mail: sempre@sempreferramentaria.com.br
Site: www.sempreferramentaria.com.br